

Bibelot

Desvres Design Ceramic Camp Concours Petit Mobilier | Mai 2022
Lucile Brugière, Adrien Molto



Bibelot : deux modèles d'étagères, composés d'éléments combinables en céramique

À l'image des carreaux de faïence, chaque élément qui compose l'étagère est coloré avec 1 émail différent, ce qui permet de faire plusieurs combinaisons.

Les deux tailles, dérivées de la largeur standard des carreaux de faïence permettent d'y exposer un ou plusieurs objets qui nous sont chers.

Intentions et inspirations

Dans ce concours, les aspects « juxtaposition » et « composition de plusieurs éléments » du projet nous à tout de suite intéressés. Il a rapidement déclenché chez nous l'envie de détourner un élément qui nous semble être l'un des savoir-faire historiques liés à la céramique : le carreau de faïence.

Nous y voyons une possibilité intéressante dans le fait de détourner celui-ci en module d'étagère murale à combiner et juxtaposer, comme si comme on enfilait des perles.

Dans ce petit mobilier se rencontrent des formes simples qui, en se juxtaposant, donnent à voir une variété de finitions, d'émail et de couleurs.

Composer

Comme avec des carreaux, libre à chacun de choisir les couleurs des éléments qui composeront son étagère en fonction de son intérieur, ses goûts et des objets qu'il souhaite disposer dessus.

On imagine également ces étagères composer sur les murs à différent endroit, répondant les unes aux autres.

L'aspect très brillant et précieux offert par certains émaux nous semble mettre en avant les bibelots en révélant leur reflet sur la surface de l'étagère.

Daqing Qianlong nianzhi
Twin Vase with Floral Designs

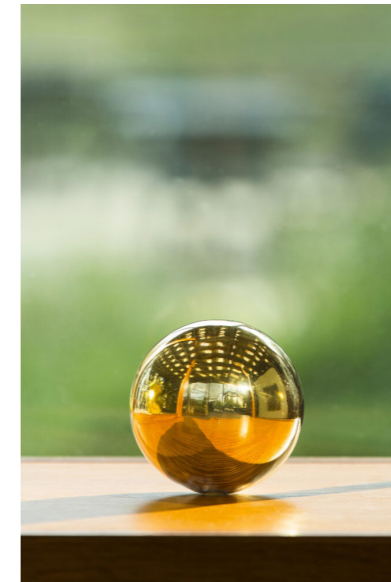

James Lee Byars
The Halo

Pierre Charpin →
Translation Poligono Coffee Table



Ettore Sottsass ↓
MaruTomi Silene



Mettre en valeur

Touché par les diverses collections découvertes lors du DDCC, nous nous intéressons aux étagères qui invite à exposer ses bibelots, trouvailles, trésors. Un clin d'œil à la production prolifique de Desvres en matière de bibelots. Nous les imaginons peupler de nombreux intérieur et porter bon nombre de souvenirs.

Par ce petit mobilier nous nous pensons un piédestal pour les objets du quotidien et bibelot.

Jasper Morrison →
Variation

James Irvine ↓
Treasure Box



↑ Haim Steinbach,
Untitled (duck, owl, alexa, kong)

← Fourmaintraux Delassus
Carreau de faïence stannifère

Manufacture Gabriel
Fourmaintraux
Pied de lampe en
faïence



Deux dimensions et deux types d'assemblages



Nous proposons :

Une petite étagère, composée d'une fixation, une tablette et deux boutons.



Une longue étagère, composée d'une fixation, deux tablettes et deux boutons

Deux dimensions et deux types d'assemblages

Chaque étagère est composée d'une structure en métal sur laquelle on vient enfiler telle une perle les plateformes en céramiques.

Une fois choisies, disposées et enfilées les plateformes sont bloquées par des boutons qui viennent se visser au bout de la structure et ainsi fermer le système

Nous proposons deux modèles, un module unique pour la petite étagère et un module double pour la grande étagère.

Leur profondeur est de 11 cm en hommage au standard des carreaux de faïence, et leur largeur varie de l'équivalent de 2 carreaux soit 22 cm (pour la petite) et 3 carreaux soit 33 cm (pour la grande.)



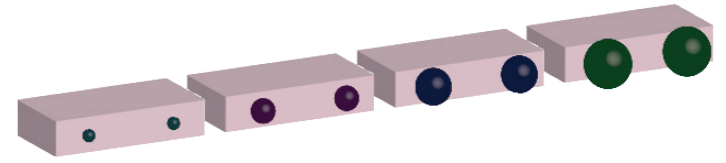
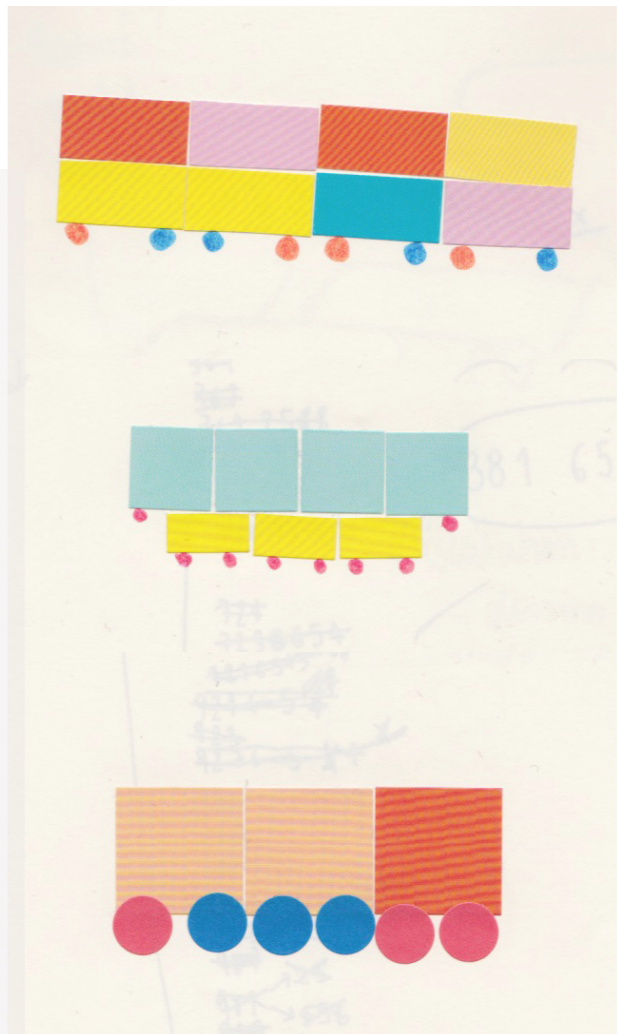
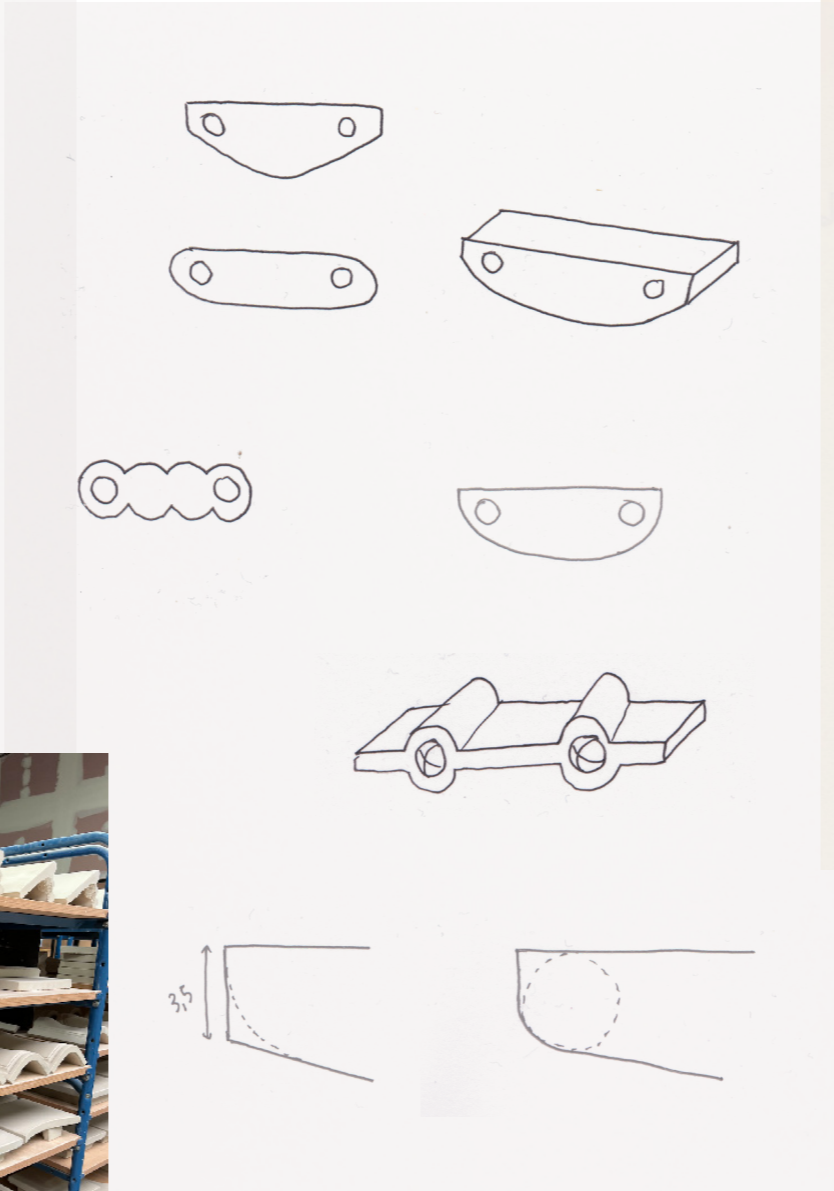
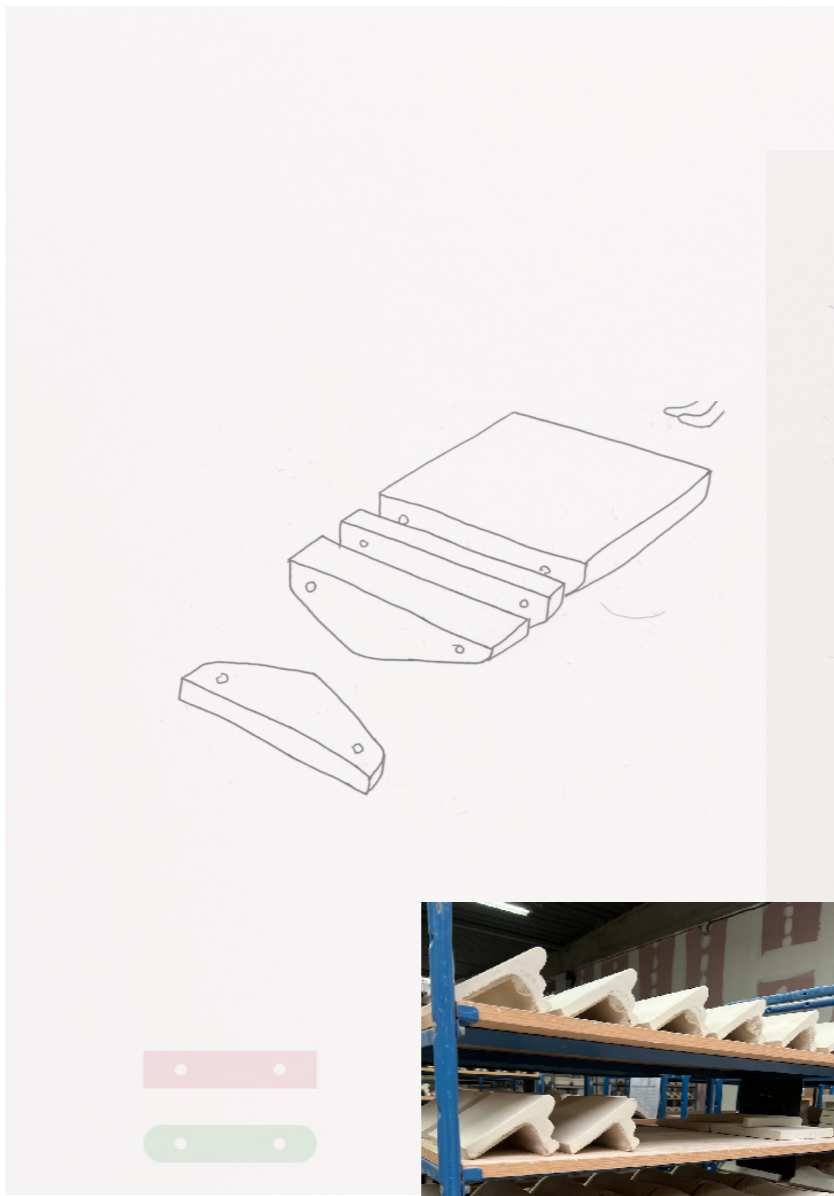

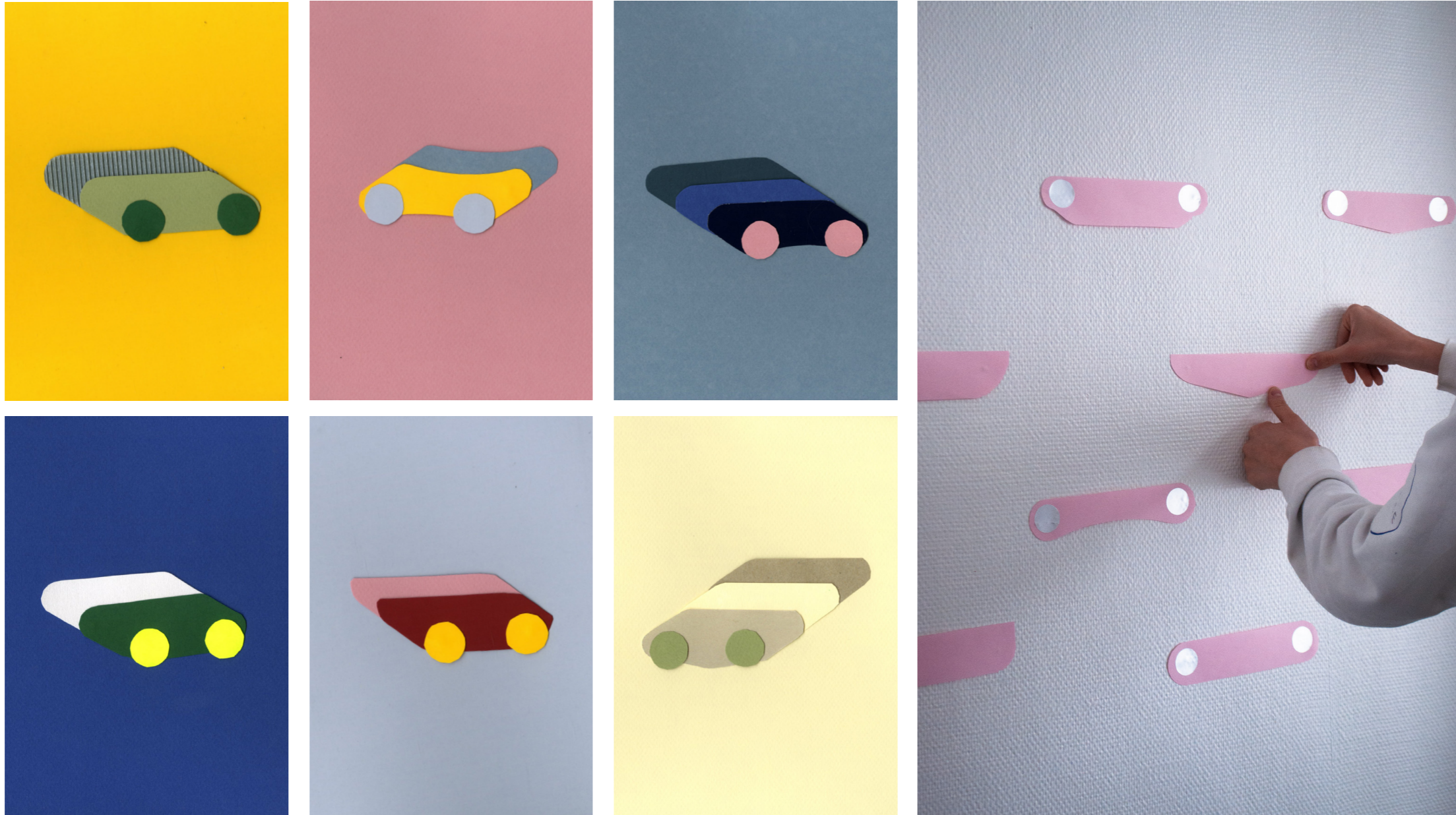

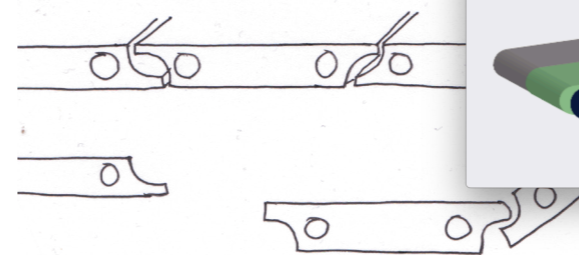
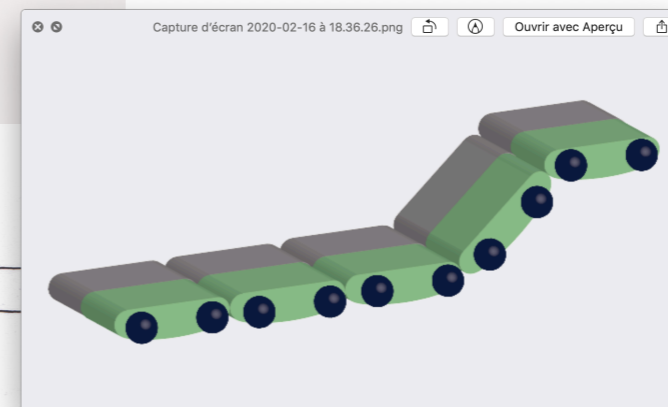
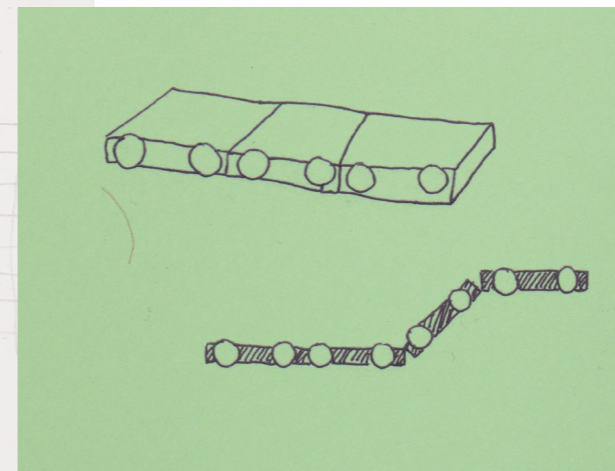
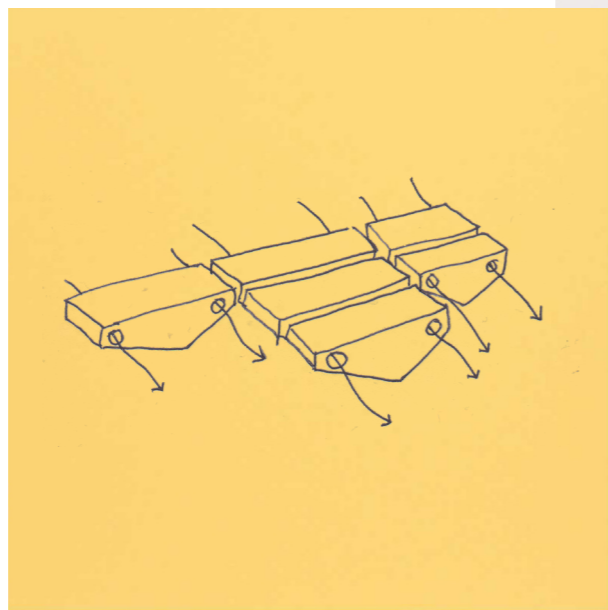
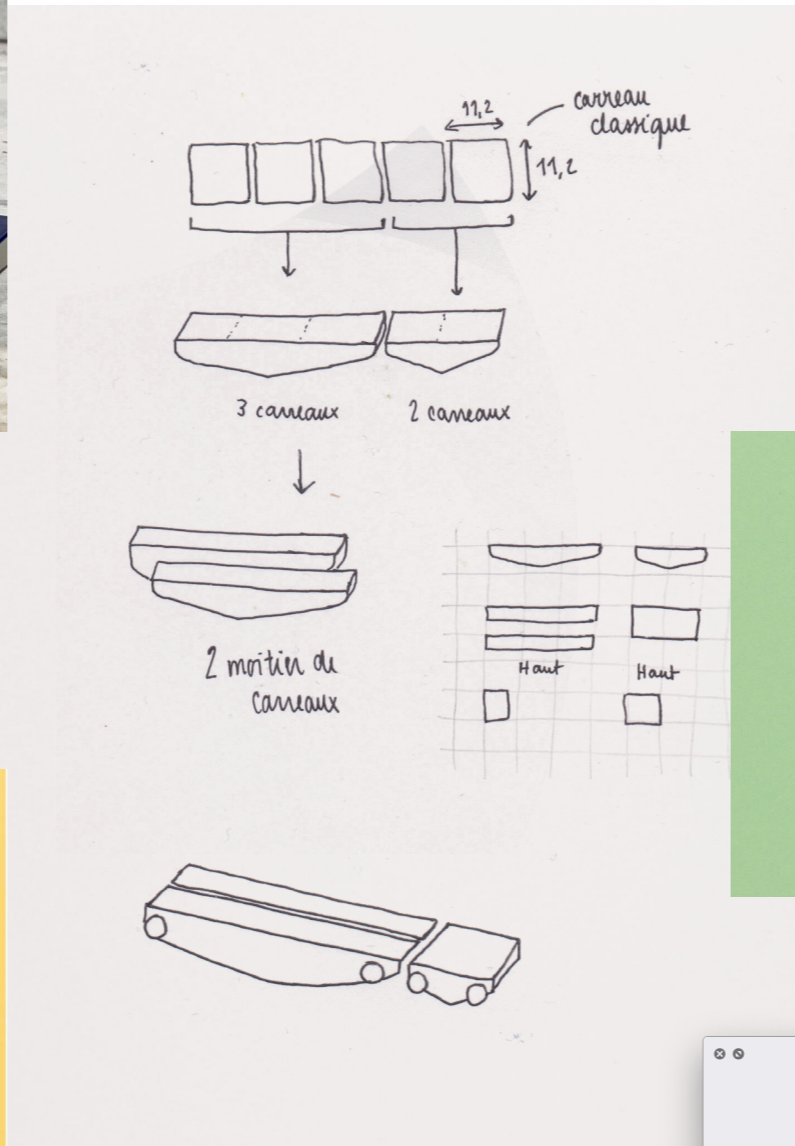

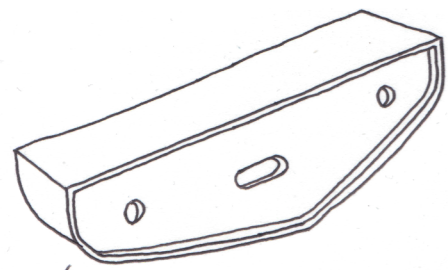

FORME CREUSE
+ trou pour eride
+ trous après pour assemblage

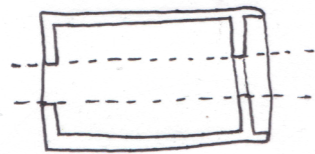
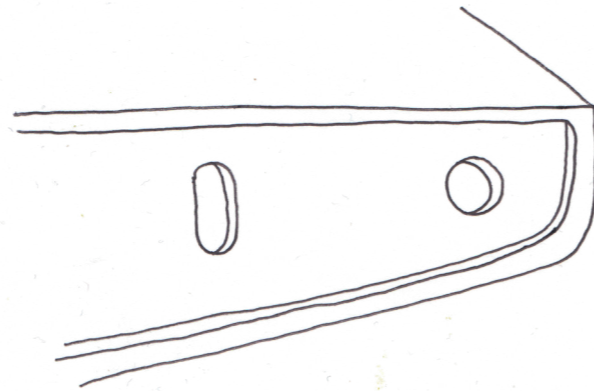

pour assemblage

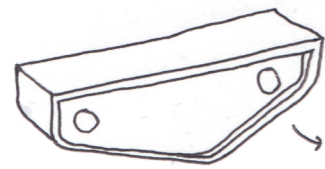
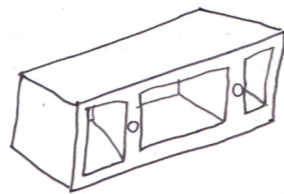
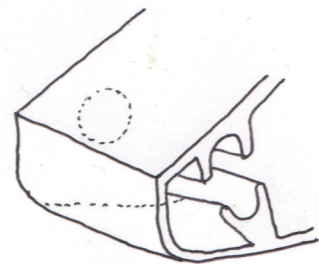
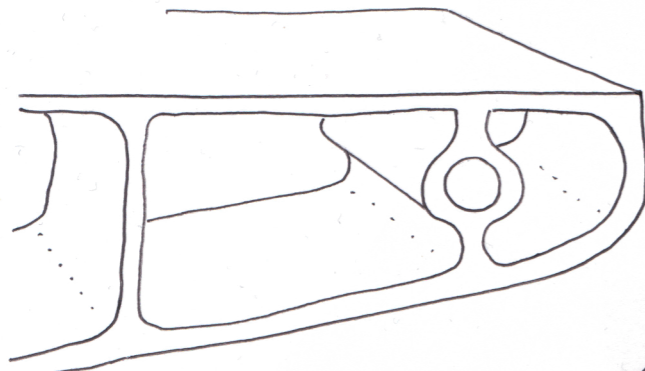
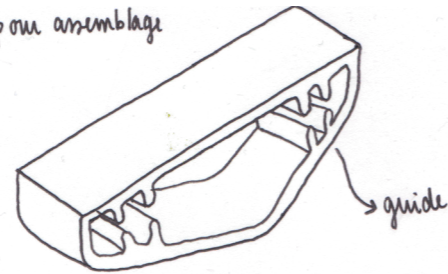

FORME PLEINE
A. Prido

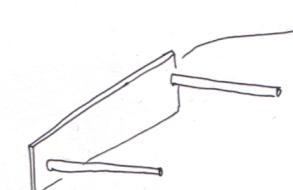
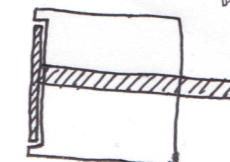
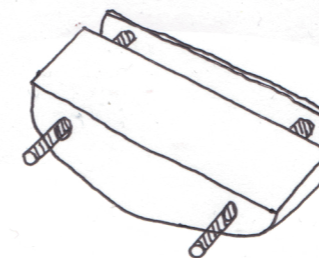
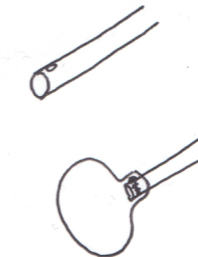
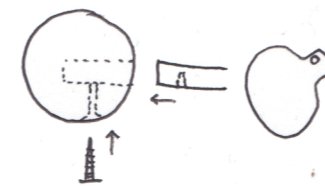
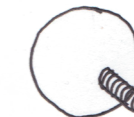
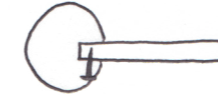
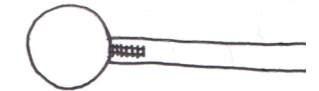
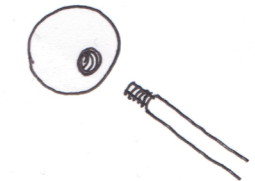
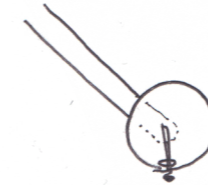
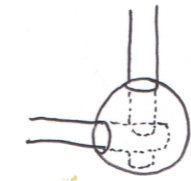
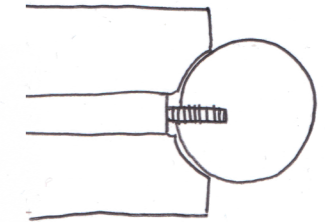

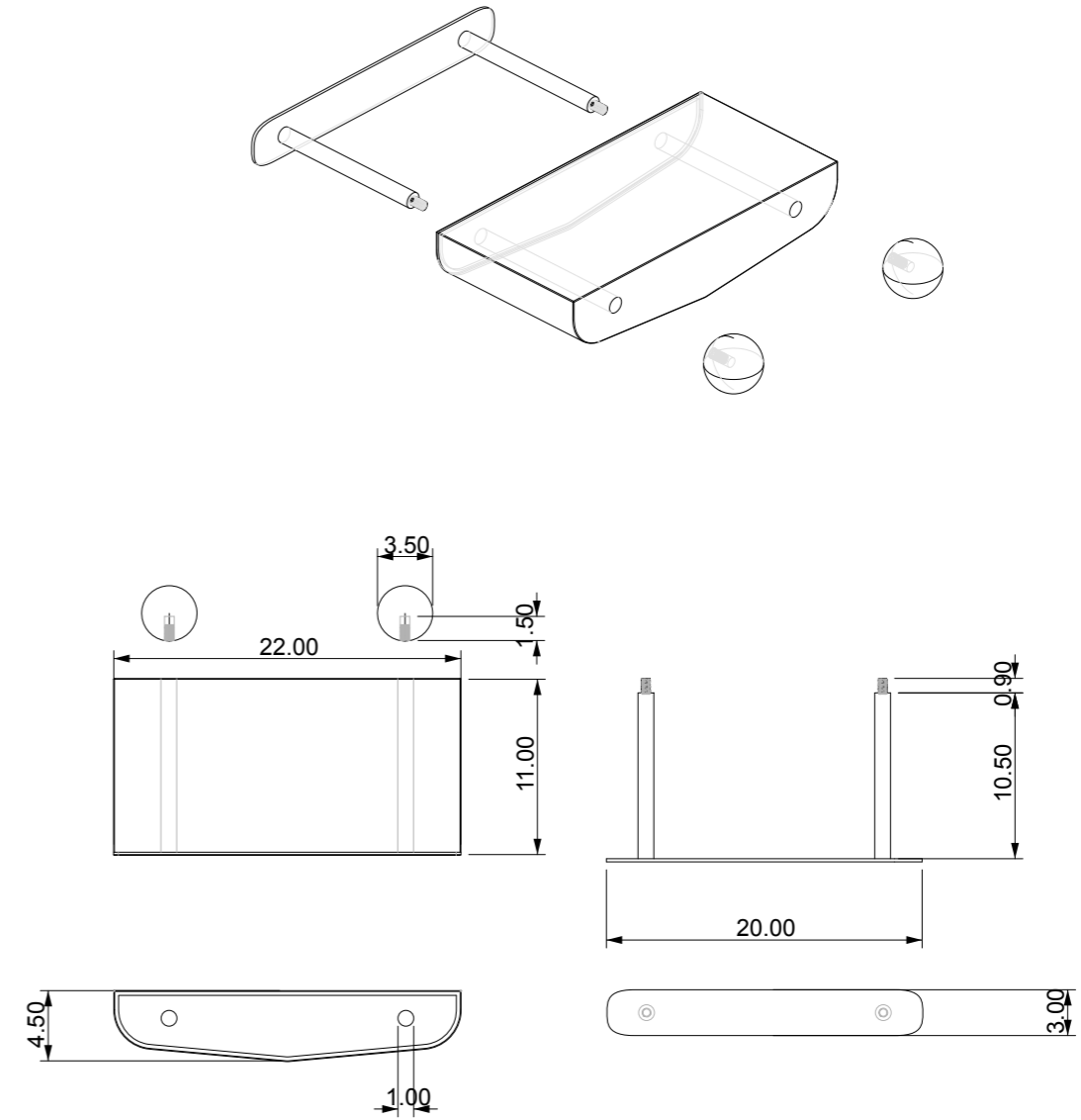

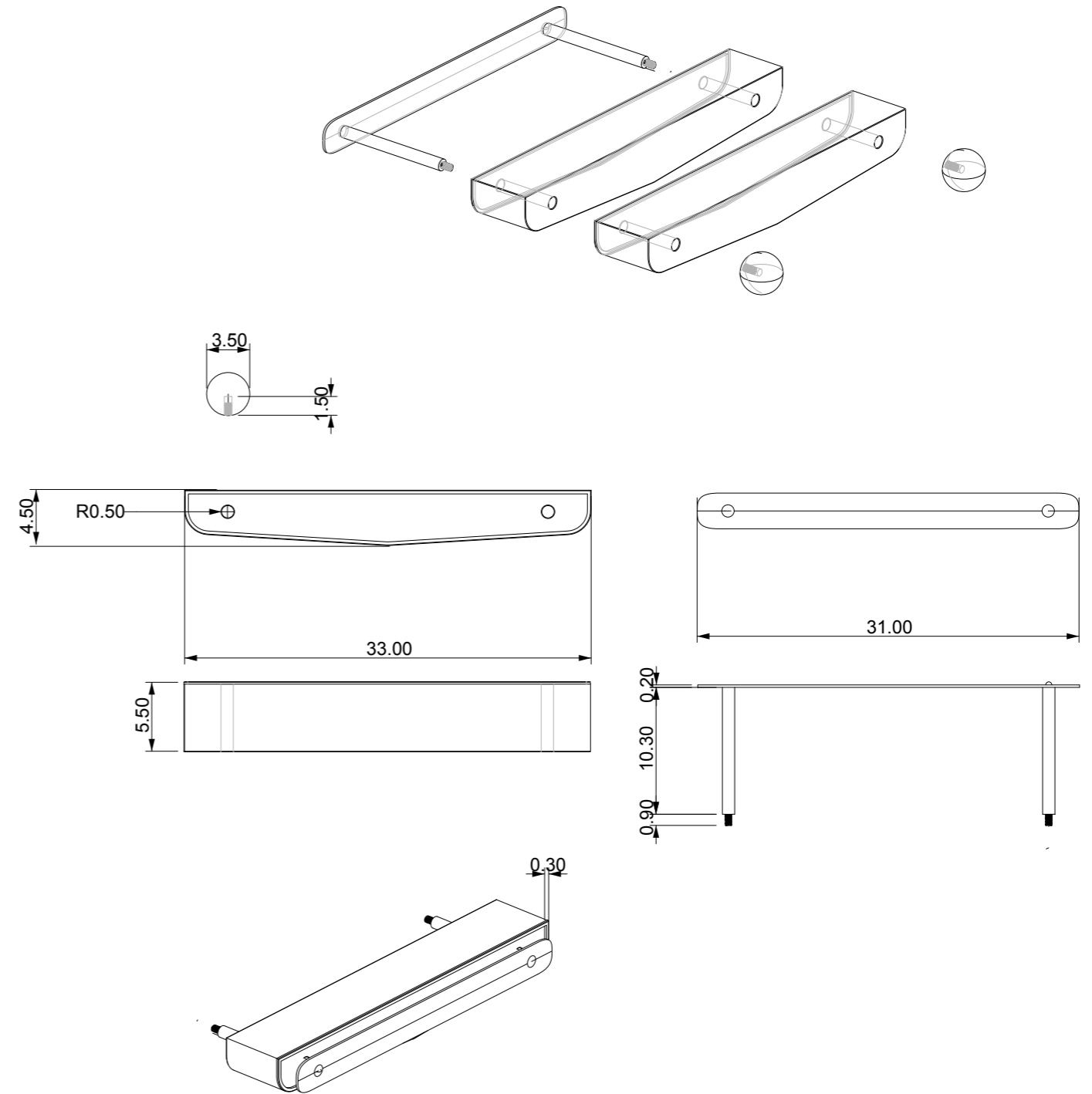

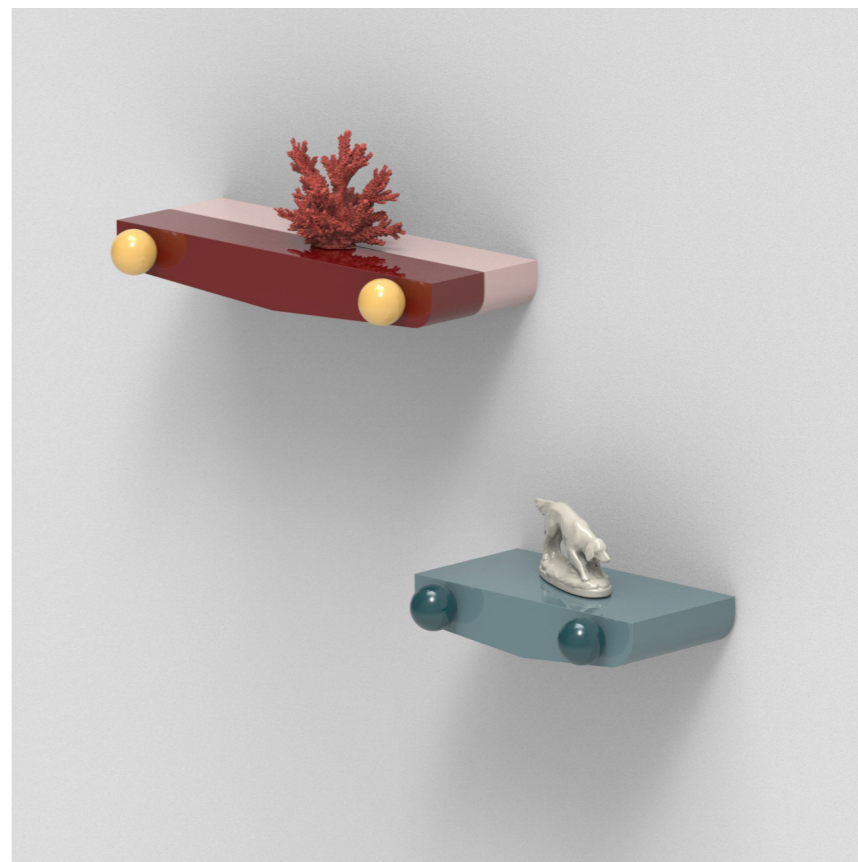
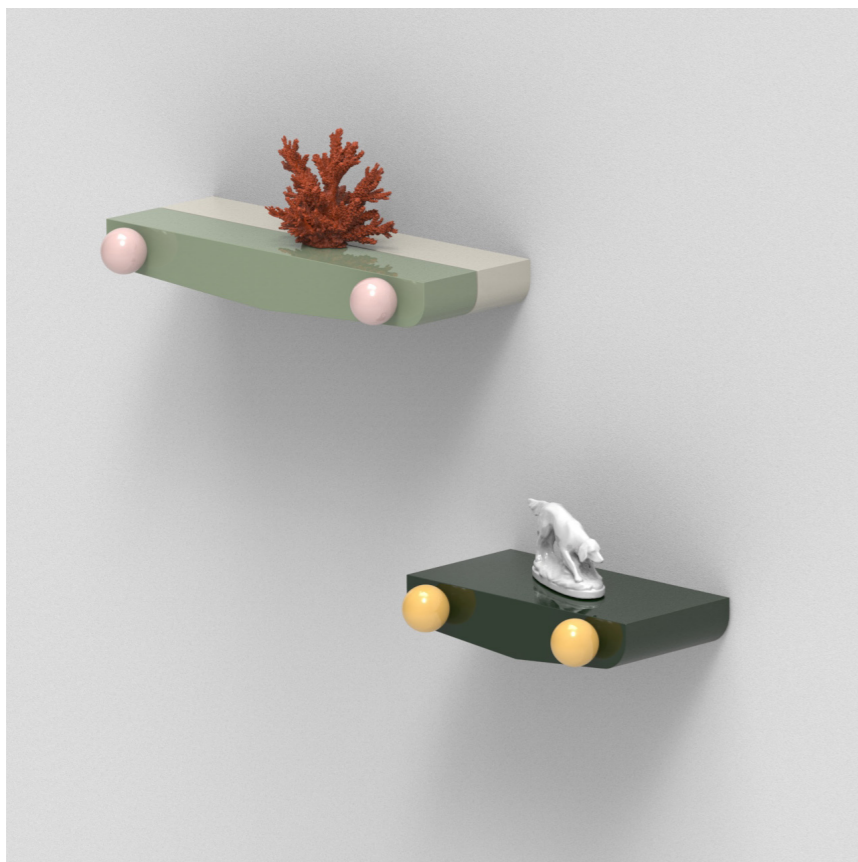

Lucile Brugière Adrien Molto

Nous sommes deux designers formés à l'Ensci — Les Ateliers à Paris où nous avons étudié la création industrielle.

Lucile exerce en tant que designer produit free-lance, principalement pour le pôle innovation du Groupe EDF. Elle a aussi collaboré avec le studio Pauline Deltour. En parallèle elle mène une production personnelle autour d'objets qui s'assemblent et se composent. La profusion de recherches, de dessins, de matériaux, de maquettes, l'animent et la guide du début à la fin des projets. L'objet final est alors aussi important que l'accumulation de recherches.

Adrien est également designer free-lance, il a collaboré par le passé avec les studios de Robert Stadler et Inga Sempé. Dans ses projets personnels, il accorde une importance particulière à l'approche historique et sémiotique des projets. Il trouve la justesse de la réponse aussi bien dans les codes et leurs interprétations que dans le respect des contraintes intrinsèques imposées par le contexte.

Nous avons choisi de soumettre notre candidature au DDCC, car travailler avec des industries locales serait l'occasion pour nous de concrétiser une pratique créative en binôme. La commencer dans le nord de la France nous a semblé important, ayant pour objectif de nous implanter dans la région dans notre carrière; Lucile y a déjà vécu deux ans lors de son BTS Design Produit à l'ESAAT de Roubaix.

